

-Mantenere con cura la tubazione. Assicurarsi che l'impianto sia equipaggiato di giunti elastici in modo da evitare perdite o rotture dovuti a tensioni, vibrazioni o spostamenti delle tubazioni. I colpi d'ariete possono causare danni e rotture. Raccomandiamo di evitarli per quanto possibile o adottare giunti elastici o sistemi che possano attenuare gli effetti.

-Durante il riscaldamento da temperatura ambiente ad una temperatura di servizio elevato, il fluido contenuto tra corpo e sfera (valvola aperta) o nel passaggio della sfera (valvola chiusa) si espande e può danneggiare la sfera e la sede, raccomandiamo di effettuare manovre di apertura e chiusura intermedia durante il riscaldamento (esempio a 40°C/60°C/...). Per questo utilizzo sono disponibili valvole speciali con spurgo.

-A temperature inferiori allo zero, il fluido contenuto tra corpo e sfera può congelare e causare danni irreparabili. Se la valvola è esposta a tali condizioni raccomandiamo di isolare la valvola.

-Si raccomanda di manovrare periodicamente le valvole a sfera per evitare il deposito di materiali sulla sfera e sulle sedi.

-Handle with care

-Keep the valve between the pipes and insert the sealing between the flanges. Make sure that the sealing is correctly placed.

-The distance S between the flanges must be equal to the gauge of the valve. Do not use bolts to bring near the pipe (fig. 2). Clamping bolts must be cross tightened.

-Flanges must not be welded to pipes once the valve has been installed. Make sure the installation is equipped with expansion joints so as to avoid breaking or losses due to pipes tensions, vibrations or shifts.

-Pressure shocks can cause damages and breakage. We recommended to avoid them if possible or adopt expansion joints that or system that could reduce pressure shocks' effects.

-During the heating from room temperature to a high working temperature, the fluid contained between body and flange (valve open) or in the ball (valve closed) expand and could damage the body and the ball, we recommend to operate intermediate opening and closing manoeuvre during the heating (e.g. at 40°C/60°C/...). For this use we can supply special bleeder.

-At sub-zero temperatures, the fluid contained between body and ball could freeze causing irreparable damages if the valve is exposed to this conditions we recommend to insulate the valve.

-We recommend to manoeuvre periodically the valves in order to avoid the storing of material on the ball and ball seats.

INSTALLAZIONE

CONDIZIONI DI IMPIEGO CONDITION OF USE

TEMPERATURA TEMPERATURE	min °C	max °C
NBR	-10	100
VITON	-10	140

Tipo fluido per / Fluid type acc. to 97/23/CE - 67/548/EEC	Pressione massima / Maximum allowable pressure	
	Montaggio / Mounting	
	tra flange / between flange	fine linea / end of line
Gas pericolosi Hazardous gases	16 bar DN20-200 10 bar DN250	10 bar DN20-100 NO DN125-250
Liquidi pericolosi Hazardous liquids	16 bar DN20-200 10 bar DN250	10 bar
Tutti gli altri fluidi All other fluids	16 bar DN20-200 10 bar DN250	10 bar

Headquarters: Via Novara, 199 - 28078 Romagnano Sesia (No) ITALY
Tel. +39.0163.828.111

E-mail: info@brandoni.it
Internet: www.brandonivalves.com
P. IVA/VAT NUMBER 00113680037



REV. 28-05-2024

Prima di procedere a qualunque intervento di manutenzione o smontaggio: attendere il raffreddamento di tubazioni, valvole e fluido, scarticare la pressione e tenere linea e tubazioni in presenza di fluidi tossici, corrosivi, infiammabili o caustici. Temperature oltre i 50°C e sotto gli 0°C possono causare danni alle persone.

Before to proceed in any intervention of maintenance or disassembly: wait the cooling of the piping, the valve and the fluid, let the pressure escape and drain line and piping in the presence of poisonous, corrosive, inflammable and caustic fluids.

AVVERTENZE

-Per una maggiore sicurezza di tenuta si consiglia di sostituire gli O-ring in gomma almeno ogni 24 mesi e le sedi in PTFE almeno ogni 48 mesi. La perdita di manutenzione varia dal tipo di utilizzo.

-Puller periodicamente la superficie della valvola evitando per quanto possibile accumuli di polvere.

-To assure the maximum safety we recommend to substitute the O-ring at least every 24 month and the PTFE seats at least every 48 month.

-The maintenance period vary according to the application.

-Clean periodically the external surface of the valve in order to avoid dust accumulation.

MANUTENZIONE

-Conservare in ambiente chiuso e asciutto.

-Durante l'immagazzinamento la valvola deve essere mantenuta completamente aperta per evitare il danneggiamento delle sedi di tenuta (fig. 1).

-Keep in a dry and cool place.

-During the storing the valve must be fully open to avoid the of the tighten seats (fig. 1).

STOCAGGIO

Brandoni

VALVES



MANUALE D'USO E MANUTENZIONE MAINTENANCE AND USE HANDBOOK

UNI EN ISO 9001:2015

VALVOLE A SFERA FLANGIATE FLANGED BALL VALVES

SERIE B2 - SERIES B2



Art. B2.1

Art. B2G1 GAS

Art. B2.3

Art. B2.7

Conformi alla Direttiva Europea 2014/68/EU PED (ex 97/23/CE)
Complying with European Directive 2014/68/EU PED (ex 97/23/CE)

- B2.1:** per impianti idrici, riscaldamento/condizionamento, aria compressa.
- B2G1 GAS:** per intercettazione delle reti distributive di combustibili gassosi, per gas naturali, gas di città e gas liquidi.
- B2.1 VITON:** per impianti idrici, riscaldamento/condizionamento, impianti con acqua surriscaldata. Per idrocarburi.
- B2.3:** adatta per zone marittime ed impianti navali. Per impianti idrici, riscaldamento/condizionamento, applicazioni industriali chimiche e petrolchimiche.
- B2.7:** adatta per zone marittime ed impianti navali. Per impianti industriali chimici. Possibilità di effettuare trattamenti termici del corpo.
- B2.1:** for industrial water supplies, heating/ventilation plants and compressed air.
- B2G1 GAS:** for gas distribution networks (natural gas, town gas, LPG).
- B2.1 VITON:** for industrial water supplies, heating/ventilation plants. Plants with superheated water. For hydrocarbons.
- B2.3:** suitable for sea area and naval plants-For industrial water supplies, heating/ventilation plants, industrial and chemical uses.
- B2.7:** suitable for sea area and naval plants. For industrial and chemical plants-Body thermal treatment possible.

VALVOLA APERTA - OPEN VALVE

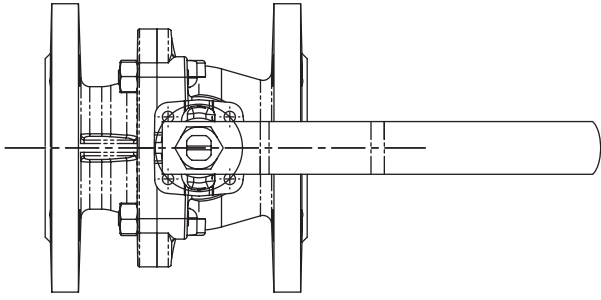
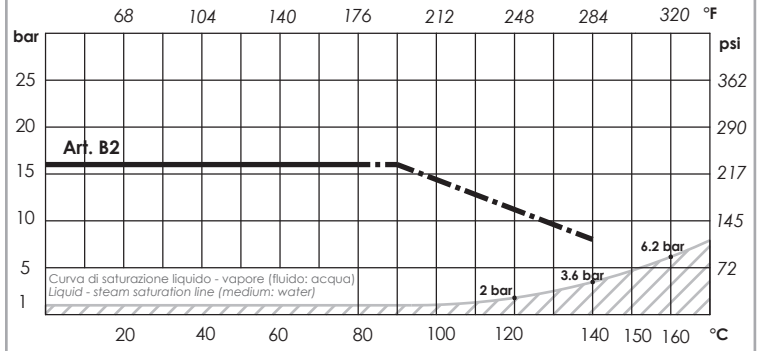

Fig.1

CURVA PRESSIONE/TEMPERATURA
PRESSURE/TEMPERATURE DIAGRAM



--- Con O-Ring in Viton / With Viton O-Ring

NON ADATTA PER VAPORE. NON utilizzare nelle condizioni di temperature e pressione al di sotto della curva di saturazione liquido - vapore (area tratteggiata)

NOT SUITABLE FOR STEAM. DO NOT use with temperature and pressure conditions placed below the liquid - steam saturation line (hatched area)

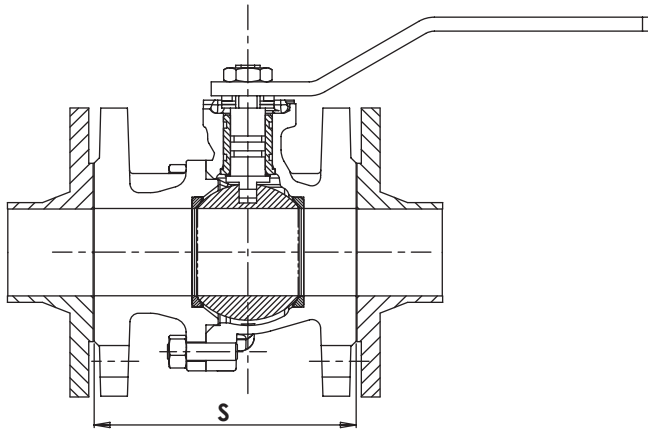

Fig.2

PROCEDURA PER PIOMBATURA
PLUMBING PROCEDURE

Piastrine in posizione per piombatura; non è possibile aprire/chiusure la valvola.
Plate in plumbing position; it is not possible to open/close the valve.

